

Relevé de cotes : Fond de Godet

DEMANDE DE PRIX OU COMMANDE

* Rayer la mention inutile

Référence			
Matière:	HARDOX	S690QL	E36
Dureté:	400 - 450 - 500		
Machine:			
Pièce:			

Expéditeur

Société:

Interlocuteur:

Tél:

Fax:

E-mail:

Type de pièce

Données générales	Date :
Quantité:	
Développé Total Extérieur:	
Largeur (HAUT) E =	
Largeur (COTE LAME) F =	
Epaisseur D =	
A =	B = C =
G =	

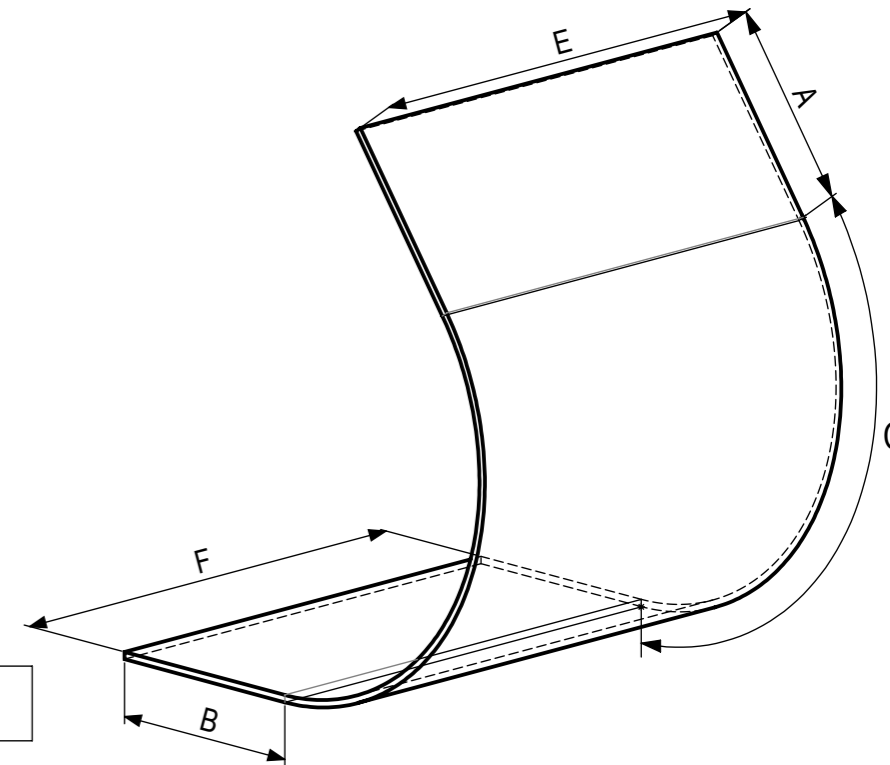

Gabarit à fournir pour tout autre type de fond

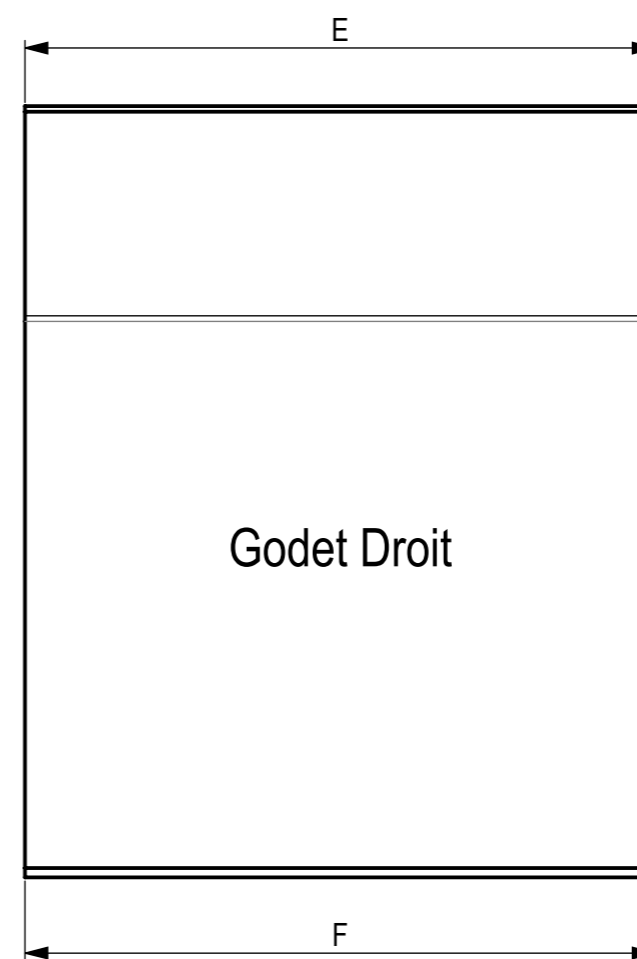
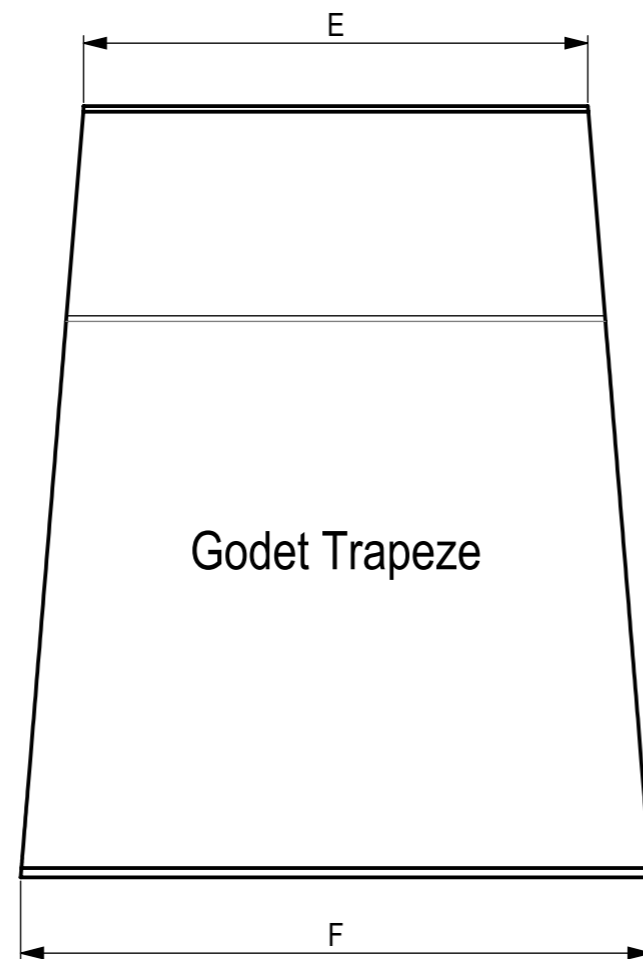
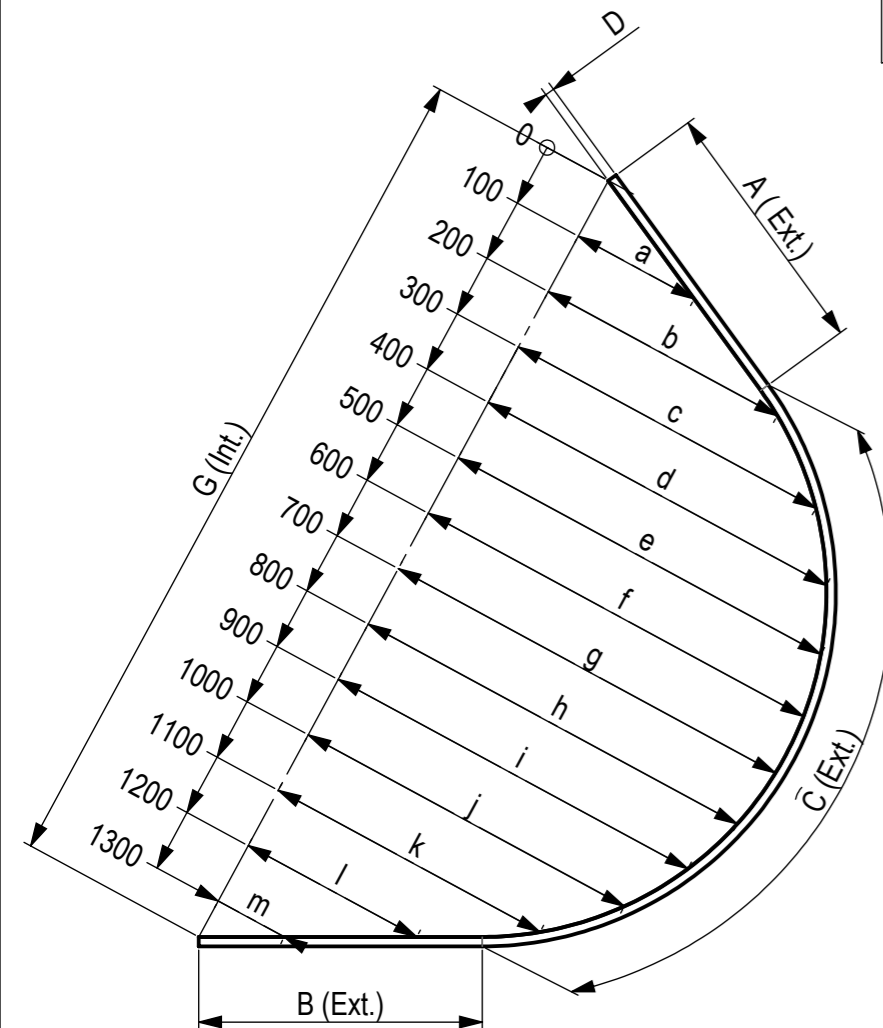

Relevé de cotes Int. Godet	
a	
b	
c	
d	
e	
f	
g	
h	
i	
j	
k	
l	
m	